

Fiche technique de lampadaire LED solaire 600W



Nom de produit	Lampadaire LED solaire 600W
Specification	EP-LD-SSL-60W-Wing
Version	REV 1.0

CE RoHS

Caractéristique et avantages

- Design moderne et innovant tout-en-un.
- Super lumineux : 170 lm/W, distribution professionnelle de la lumière avec un angle de faisceau de $140^{\circ} \times 70^{\circ}$, pour couvrir une zone d'éclairage plus grande.
- Lentille optique scientifique assurant un éclairage uniforme et confortable, anti-éblouissement.
- Le panneau solaire est réglable de 0 à 90° pour une flexibilité maximale de charge solaire.
- Modes de fonctionnement optionnels via télécommande, réglage personnalisé de la durée et de la luminosité pour des usages variés.
- Panneau solaire monocristallin de qualité A avec verre laminé, grand format, rendement élevé de plus de 21 % pour une charge plus rapide, durée de vie de plus de 20 ans.
- Chargé avec un contrôleur MPPT, offrant une efficacité de charge supérieure de 25 % par rapport aux modèles classiques, permettant une recharge solaire plus complète chaque jour, améliorant la capacité de la lampe et la durée d'éclairage dans différents environnements.
- Pack de batterie LiFePO₄ neuf de haute qualité, grande capacité, 2000 cycles, doté d'une protection contre la surcharge et la décharge excessive, sûr et durable.
- Boîtier en aluminium, solide et durable.
- LEDs à double puce de qualité supérieure, offrant une efficacité lumineuse élevée et une luminosité exceptionnelle.
- Étanchéité IP65.

Lamp Dimension(mm)

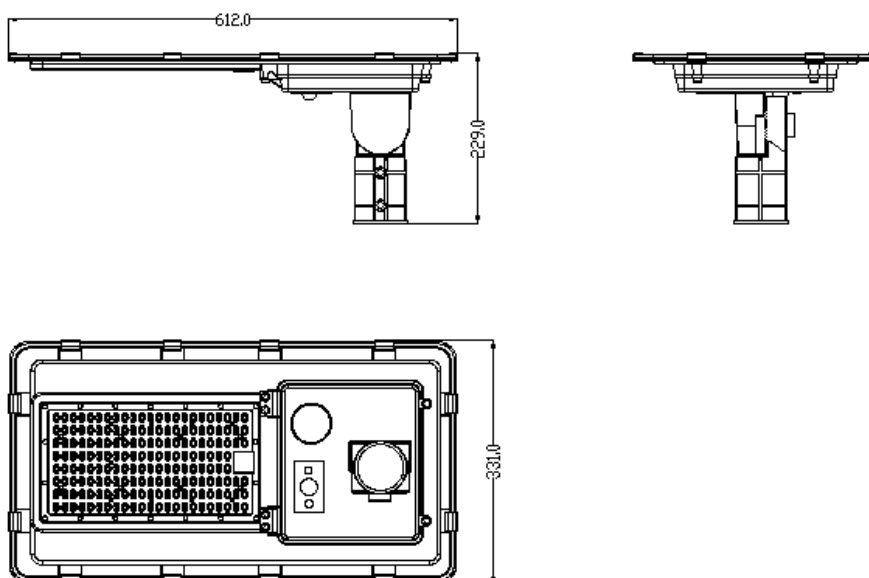

Specifications

Référence du produit	EP-LD-SSL-60W-Wing
Puissance	600W
Flux lumineux	10200LM
LEDs	SMD2835*181pcs
Batterie LiFePO ₄	115.2Wh/9.6V, 12AH
Panneau solaire monocristallin	28W/17.5V
Dimensions	612*331*229 mm
Hauteur d'installation	4-6M
Espacement d'installation	10-15M
Surface d'éclairage	404 m ²
Temps de charge	7 heures d'ensoleillement fort pour une charge complète
Durée d'éclairage (batterie pleine)	Mode éclairage continu : 35 heures Mode capteur : 60 heures
Angle de faisceau	140 × 70°, conception polarisée TPII
Résistance au vent	Jusqu'au typhon de niveau 16
Capteurs PIR	Angle de détection : 120° Distance de détection : <8 m
Angle réglable	0° ~90° Adjustable
Indice IP	IP65 : étanche et antipoussière
Température de fonctionnement	-20°C- 60°C
Température de stockage	0°C- 45°C
Matériau du boîtier	Aluminium
Diamètre du poteau compatible	φ60mm
Garantie	3 ans

Modes de fonctionnement optionnels en appuyant sur le bouton de la lampe



● On/Off / Changer le mode de fonctionnement

Veillez appuyer sur le bouton de la lampe pour l'allumer et sélectionner le mode de fonctionnement :
 1^{ère} pression : la lampe s'allume et passe en mode éclairage continu.
 2^e pression : la lampe passe en mode capteur automatique.
 3^e pression : la lampe s'éteint.

Mode éclairage continu

La lampe s'allume automatiquement la nuit et reste à **60% de luminosité pendant 5 heures**, puis elle passe en **mode capteur automatique**.

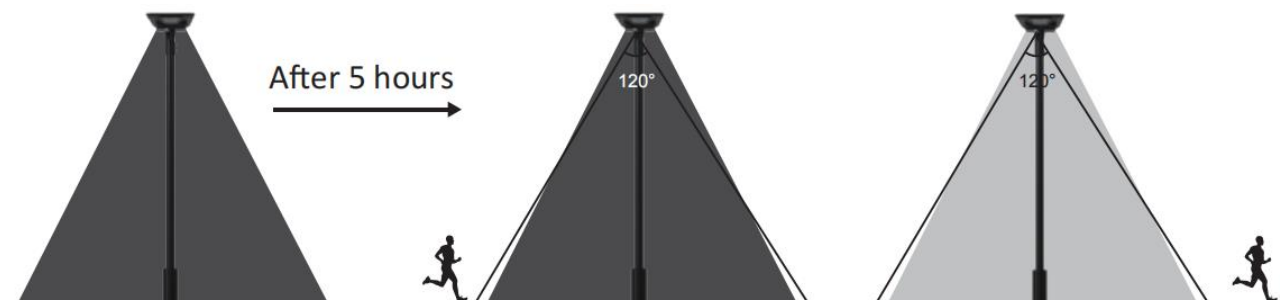

Mode capteur automatique

La lampe s'allume automatiquement la nuit et passe à **pleine luminosité** lorsqu'un mouvement est détecté dans un rayon ≤ 8 m, puis revient à une **luminosité réduite** après 20 secondes sans mouvement.



Modes de fonctionnement personnalisables (DIY) via télécommande

		<p>* Appuyez sur ON : la lampe s'allume.</p> <p>* Les boutons ON/OFF de la télécommande disposent d'une fonction mémoire.</p>	
		Appuyez sur OFF : la lampe clignote 3 fois puis s'éteint.	
		:	
		<p>* Appuyez sur Auto : la lampe passe directement en mode capteur automatique.</p> <p>* Remarque : la luminosité et la durée d'éclairage ne peuvent pas être réglées en mode capteur automatique.</p>	
		Durée d'éclairage en mode continu	<p>* Ces 7 touches (fond gris) servent uniquement à ajuster la durée et la luminosité du mode éclairage continu.</p> <p>* Veuillez d'abord appuyer sur 3H / 5H / 8H, la lampe entrera automatiquement en mode éclairage continu, puis appuyez sur / / / / / / autres touches pour régler la luminosité souhaitée.</p> <p>Par exemple:</p> <p>toucher + + + , La lampe fonctionne comme suit :</p> <p>Elle s'allume automatiquement la nuit et reste à 45 % de luminosité pendant 5 heures. Après 5 heures, elle passe en mode capteur automatique.</p>
		<ul style="list-style-type: none"> 60 % de luminosité 	
		<ul style="list-style-type: none"> 30 % de luminosité 	
		<ul style="list-style-type: none"> +15 % de luminosité à chaque pression (maximum 60 %) 	
	<ul style="list-style-type: none"> -15 % de luminosité à chaque pression (minimum 15 %) 		

Fonctionnement d'un voyant lumineux

Cette lampe est équipée d'un **témoin lumineux rouge**, indiquant l'état de fonctionnement de la lampe.

État de la lampe solaire	Témoin lumineux pendant la journée	Témoin lumineux pendant la nuit
Batterie > 80 %	Allumé en continu	OFF
Batterie en charge ou en décharge normale	Clignote toutes les 3 secondes	OFF
Batterie < 30 %	Clignote toutes les 3 secondes	Clignote 3 fois, puis s'éteint pendant 3 secondes. Répétition en boucle.

Installation facile

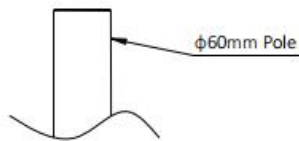
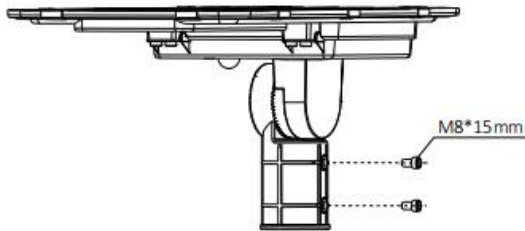

① Insérez la lampe dans un poteau de lampe d'un diamètre de 60 mm, puis fixez-la avec des vis M8*15 mm.

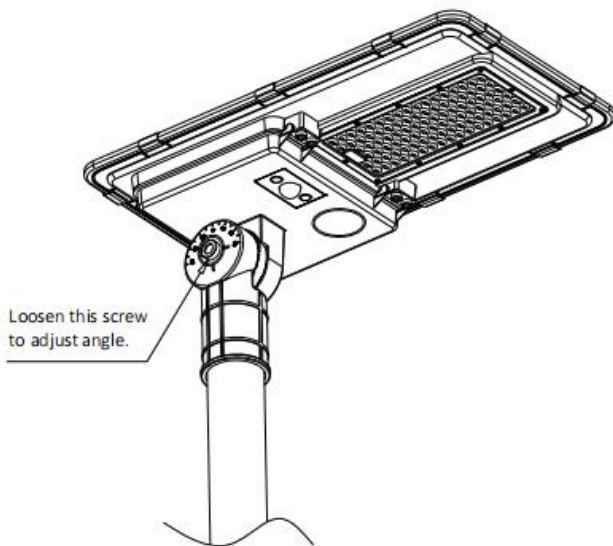

② Desserrez la vis comme indiqué sur l'image, ajustez l'angle de la lampe, puis resserrez la vis.

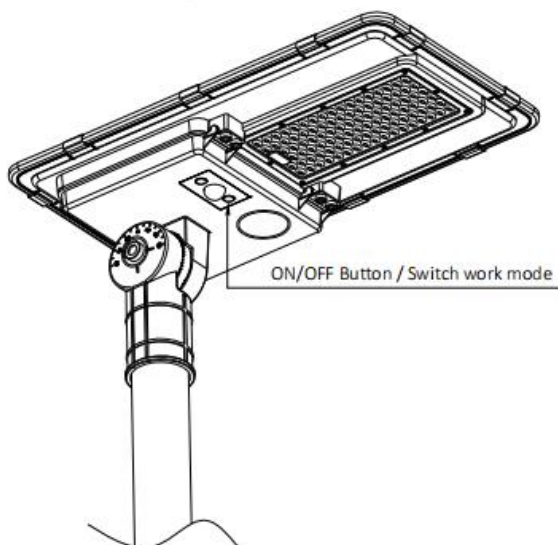

③ Appuyez sur le bouton ON/OFF de la lampe pour l'allumer et réglez le mode de fonctionnement à l'aide de la télécommande.

Large gamme d'applications

Routes, rues, parkings, jardins, écoles, campus, parcs, sentiers, cours, quartiers résidentiels, lacs, places, bibliothèques, fermes, zones industrielles, villages, châteaux, hôpitaux, allées, etc.



Précautions

1. Il s'agit d'une **lampe solaire** — veuillez l'installer dans un endroit où elle peut recevoir **suffisamment de lumière du soleil**.
2. Veuillez noter que la **durée d'éclairage** dépend de la **durée d'ensoleillement** et du **mode de fonctionnement** choisi.
3. La lampe peut **se recharger à l'énergie solaire pendant la journée**, même lorsqu'elle est **éteinte**.
4. Un **circuit intelligent intégré (IC)** protège la batterie contre la **surcharge** et la **décharge excessive**, garantissant **sécurité et durabilité**.
5. Si vous **n'utilisez pas la lampe pendant une longue période**, veuillez **appuyer sur le bouton situé sur la lampe** pour l'éteindre, **au lieu du bouton OFF** de la télécommande.
6. La lampe est équipée d'un **bloc de batterie interne remplaçable**. En cas de besoin, veuillez **contacter le vendeur** pour obtenir le **modèle de batterie approprié**.
7. Les **personnes non qualifiées** ne doivent **pas démonter la lampe**.
8. Ne **jetez pas la batterie avec les ordures ménagères** afin d'éviter tout **risque d'explosion** ou de pollution.